

## SPIKA NG150 230 V / 50 Hz

### EISWÜRFELBEREITER MIT BEHÄLTER

#### EIGENSCHAFTEN

- ▶ PRODUZIERT HALBE UND VOLLE EISWÜRFEL
- ▶ STIF: STRONG INOX FABRICATION. ROBUSTE STRUKTUR DURCH 4 INTERNE STAHLSÄULEN. KÖRPER AUS EDELSTAHL AISI 304
- ▶ REINIGUNGSSCHALTER: SCHALTET DAS KÜHLSYSTEM WÄHREND DES ENTKALKUNGSVORGANGES AUS (CALCLIN ODER ÄHNLICH)
- ▶ EASI: EINFACHER ZUGANG FÜR SERVICE & INSTALLATION. ALLE PANELEE KÖNNEN LEICHT AUSEINDERBAUET WERDEN
- ▶ STÄRKSTES BEHÄLTERTÜRÖFFNUNGSSYSTEM AUF DEM MARKT, ITV PATENTIERT. TÜR AUS EDELSTAHL AISI 304
- ▶ SFVS: SMART FRONT VENTILATION SYSTEM. FRONTALE VENTILATION ERMÖGLICHT EINE UNTERBAU-INSTALLATION DES GERÄTS. VÖLLIG EINBAUFÄHIG
- ▶ KÄLTEMITTEL ERDGAS R290. SEHR NIEDRIGES TREIBHAUSPOTENTIAL, DAS AUCH DEN ENERGIEVERBRAUCH REDUZIERT
- ▶ BELEUCHTETER AN/AUS WIPPSCHALTER / PLATINE HINTER LÜFTUNGSGITTER MONTIERT
- ▶ TROPENTAUGLICHE MASCHINEN (KLASSE T) / HÖHENVERSTELLBARE FÜßE VON 105 MM BIS 155 MM
- ▶ ELEKTRONISCHE STEUERUNG ZUR VERBESSERUNG DES MASCHINENBETRIEBS UND ZUR ANPASSUNG AN EXTREME KLIMABEDINGUNGEN



	24 H	10°C (Kg)	10°C (Kg)	21°C (Kg)	15°C (Kg)	STOCK (Kg)	(mm)	(mm)	<b>SPIKA 6gr</b> 23 mm (W) x 11 mm (D) x 26 mm (H) DURCHSCHNITTSGRÖßE	<b>SPIKA 12gr</b> 26 mm (W) x 23 mm (D) x 26 mm (H) DURCHSCHNITTSGRÖßE
SPIKA NG150 L		155	145	45	Breite 762 Tiefe 762 Höhe 832*	Breite 840 Tiefe 825 Höhe 950				
SPIKA NG150 W		-	-							

\* MIT FÜßEN 937/987

#### ZUBEHÖR

##### EINBEGRIFFEN



##### EMPFOHLEN



# TECHNISCHE DATEN

SPIKA NG150



RECHTE SEITENANSICHT

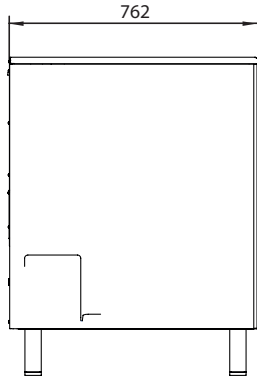

FRONTANSICHT

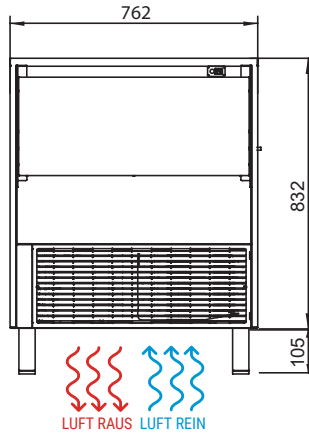

RÜCKANSICHT

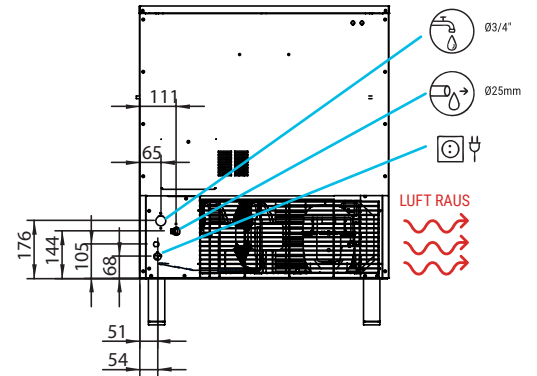

\* Alle Größen in mm.

## LEISTUNGEN

### PRODUKTION 50Hz

±10% V

10°C/43°C

5°C/38°C

1 bar/6 bar

144/288 Eiskegel/Zyklus

	V	Hz	ph
	230	50	1N

**SPIKA NG150 LUFTGEKÜHLT**

°C	10°	15°	21°	30°
°F	50°	60°	70°	86°
10°	155	150	136	121
50°				
21°	148	145	130	115
68°				
32°	125	120	107	92
90°				
43°	105	100	90	75
109°				

**SPIKA NG150 WASSERGEKÜHLT**

°C	10°	15°	21°	30°
°F	50°	60°	70°	86°
10°	-	-	-	-
50°				
21°	-	-	-	-
68°				
32°	-	-	-	-
90°				
43°	-	-	-	-
109°				

## MODELLE

MODELLE	+c° -c°	ASHRAE KONDITIONEN (W) (BTu/h)	(W) 43°C	(n.) (mm²)	SICHERUNG	100 Kg (Kwh)	(l/h)	WÄRME (W) (BTu/h)	(Kg)	(Kg)	(m³)
		FULL   HALF	FULL   HALF			FULL   HALF					
SPIKA NG150 L		1.868   6.374	700	3   1,5	16	10,2   10,7	12,5   14,1	1.363   4.648	81	87	0,66
SPIKA NG150 W		-   -	-	-   -	-	-   -	-   -	-   -	-	-	-



ITV ICE MAKERS, S.L.  
POL. IND. SECTOR 13, AVDA. DELS HOSTALERS, 2  
46394 RIBARROJA DE TURIA, VALENCIA, SPAIN  
PHONE: +34 96 166 75 75 | FAX: +34 96 166 81 00  
info@itv.es | www.itv.es



SERVICE  
service@itv.es  
Skype: ITV.Service  
+34 961 667 639  
8:00AM | 7:00PM



Auf Teile und Lohn.  
Vorbehaltlich bestimmter  
Einschränkungen und  
Ausschlüsse.

