

**Technical Manual**  
**Manual Técnico**

# ТЕХНИЧЕСКОЕ РУКОВОДСТВО МАШИНЫ SCL - SC

## МОДЕЛЬ:

SCL 400 - SC 400

SCL 600 - SC 600

SCL 1T - SC 1TN

SCL 2T - SC 2TN

SCL 3T - SC 3TN

SCL 5T - SC 5TN

SCL 10T - SC 10TN

SCL 15T - SC 15TN

## СОДЕРЖАНИЕ

1. ВВЕДЕНИЕ .....	74
Предупреждение .....	74
Принципы Работы .....	75
Электрическая Схема .....	76
2. ПАРАМЕТРЫ .....	78
Таблица Производства .....	81
3. ПРИЕМ МАШИНЫ .....	83
4. УСТАНОВКА .....	83
Условия Установки .....	83
Процесс Установки .....	84
5. ЗАПУСК .....	84
Предыдущая Проверка .....	84
Запуск машины .....	84
Остановка .....	85
6. ТЕХНИЧЕСКОЕ ОБСЛУЖИВАНИЕ И ЧИСТКА ЛЬДОГЕНЕРАТОРА .....	85
7. ПЕРЕЧЕНЬ НЕИСПРАВНОСТЕЙ .....	86

Прочтите это руководство перед установкой, ремонтом и эксплуатацией этой машины.

## ВВЕДЕНИЕ

### 1. Предупреждение

Это техническое руководство содержит краткое введение с информацией об условиях эксплуатации, параметрах работы, монтаже, ремонте и эксплуатационных процедур типа машин SCL - SC.

- Установка этого оборудования должна быть сделана Техническим отделом Обслуживания.
- Гнездо входного отверстия должно всегда помещаться в доступное местоположение.
- ВСЕГДА разъединяйте электропитание от оборудования ПЕРЕД любой очисткой или техническим обслуживанием.
- Любое изменение, необходимое на электрической установке для соответствующей связи аппарата, должно быть выполнено исключительно компетентным и профессионально подготовленным персоналом.
- Любое не предназначенное использование оборудования по изготовлению льда, при использовании питьевой воды, считается несоответствующим.
- Чрезвычайно опасно изменять или намереваться изменить это оборудование, все изменения должны соответствовать гарантии данного типа.
- Эта машина не должна использоваться детьми или препятствована без надлежащего наблюдения и контроля.
- Дети должны быть проверены, чтобы уверить, что они не должны играть около оборудования.
- Эта машина не предназначена, чтобы использоваться на открытом воздухе, ни выставлен дождю.
- Соедините оборудование с сетью питьевой воды.
- Машина должна быть связана, используя силовой кабель, снабженный оборудованием. Связь не предназначена для неподвижного телеграфирования.

### ПРЕДОСТЕРЕЖЕНИЕ:

- Не пробуйте выполнить ремонт самостоятельно. Вмешательство некомпетентного персонала, кроме того, что оно может быть опасным, оно может также привести к сбою оборудования. В случае неполадок, свяжитесь с вашим дистрибьютером. Мы рекомендуем всегда использовать замену аналоговыми запасными частями.
- Выполните всю разгрузку и восстановление материалов оборудования согласно соответствующим инструкциям.

## 2. Параметры

Их принцип работы - очень прост: вода поступает в испаритель сверху и замораживается при контакте со стенками испарителя.



Шпиндель, приделанный к мощному мотор-редуктору, «соскабливает» формирующийся лед, который падает через нижнее отверстие.

Машина имеет панель управления, откуда осуществляется мониторинг всего процесса. На ней выводятся следующие показатели:

- (1) Уровень льда
- (2) давление воды в баке
- (3) Нормальное функционирование мотор-редуктора
- (4) ысокое и низкое давление (компактные блоки)
- (5) водяной насос вкл/выкл
- (6) блок вкл/выкл

Эта панель управления защитит машину SCL - SC в случае возникновения какой-либо аварии и, одновременно, укажет световым сигналом на причину аварии. Это – значительно облегчает поиск неисправности и техническое обслуживание машины.



SCL – SC КОМПАКТНЫЕ с преобразователем частоты

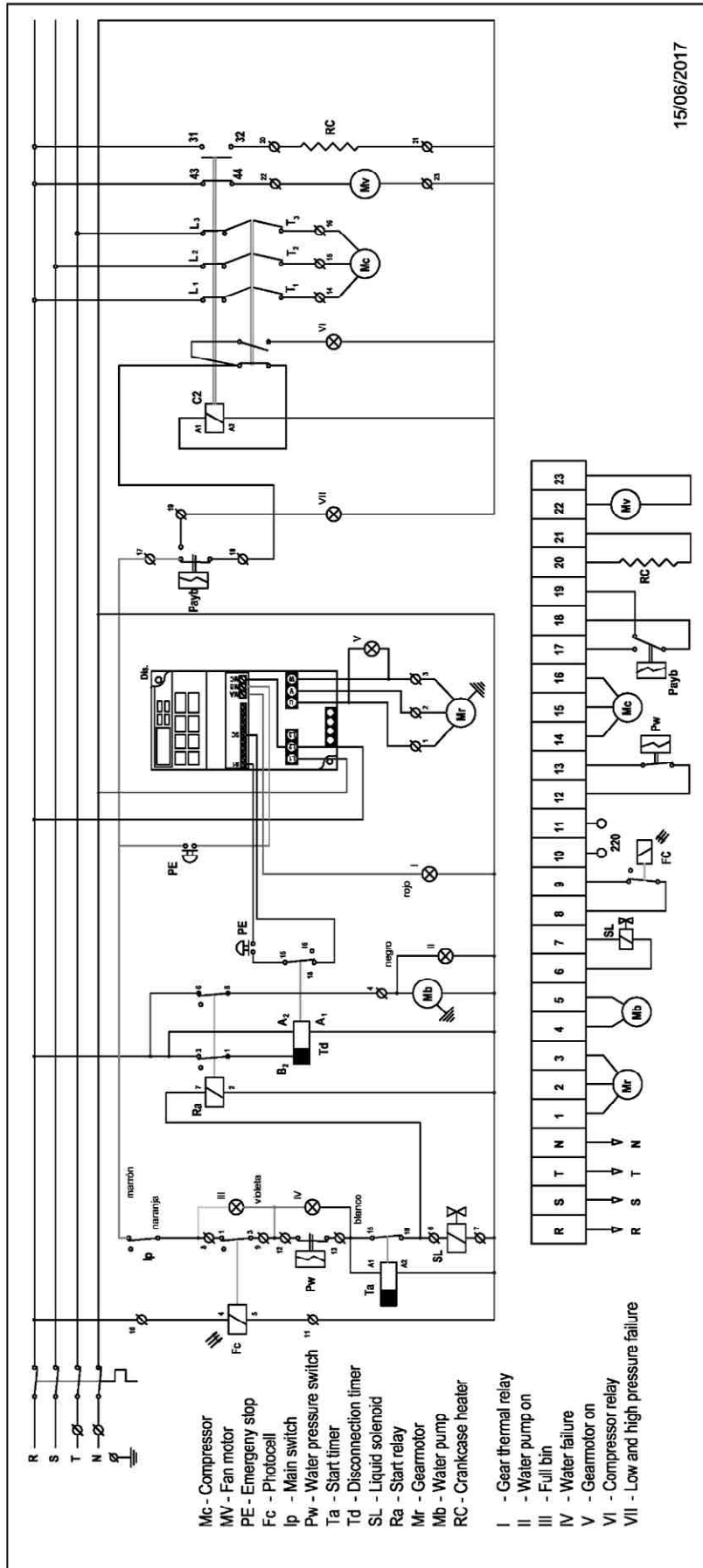

SCL SPLIT - SC SPLIT

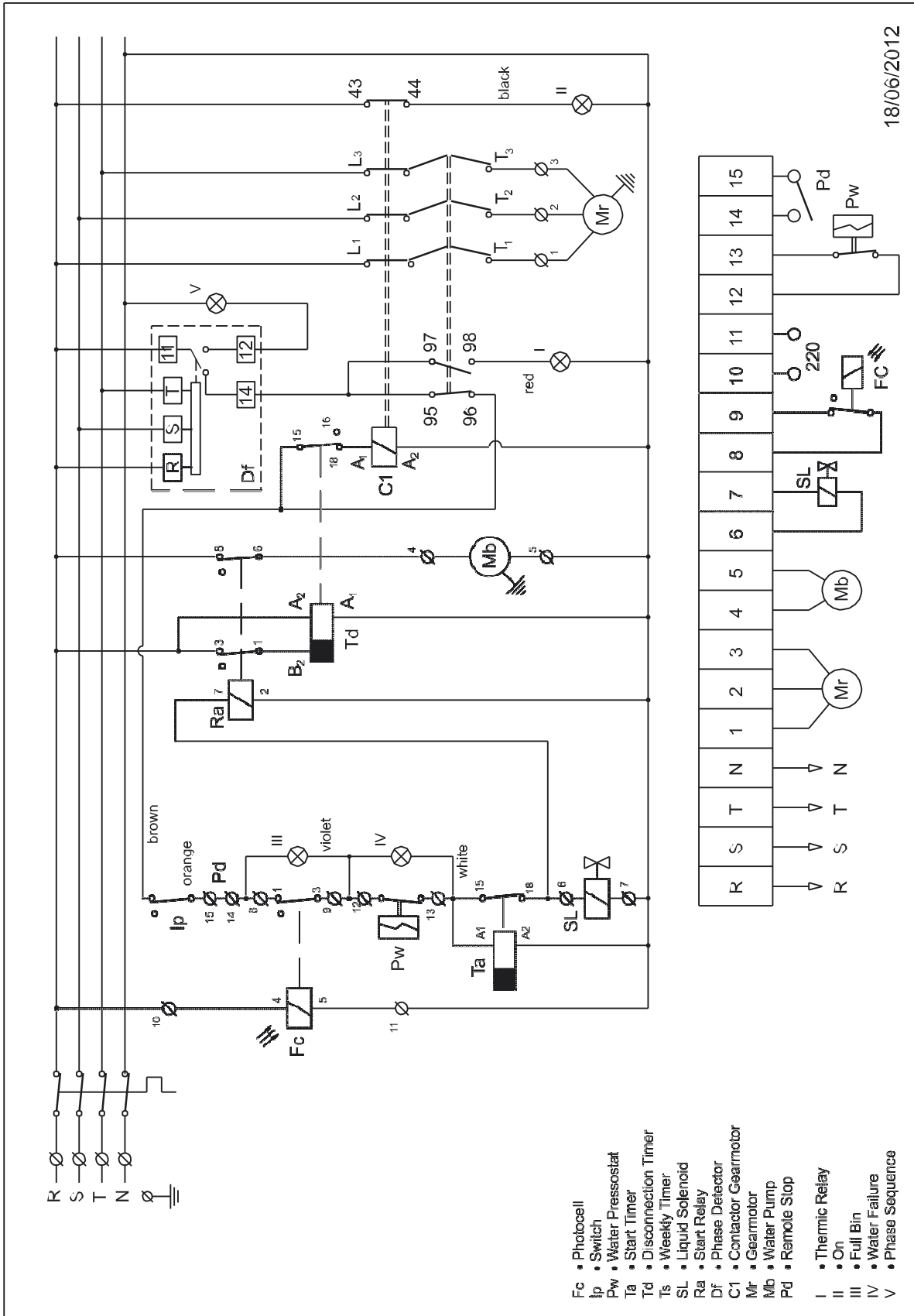

SCL SPLIT– SC SPLIT с преобразователем частоты

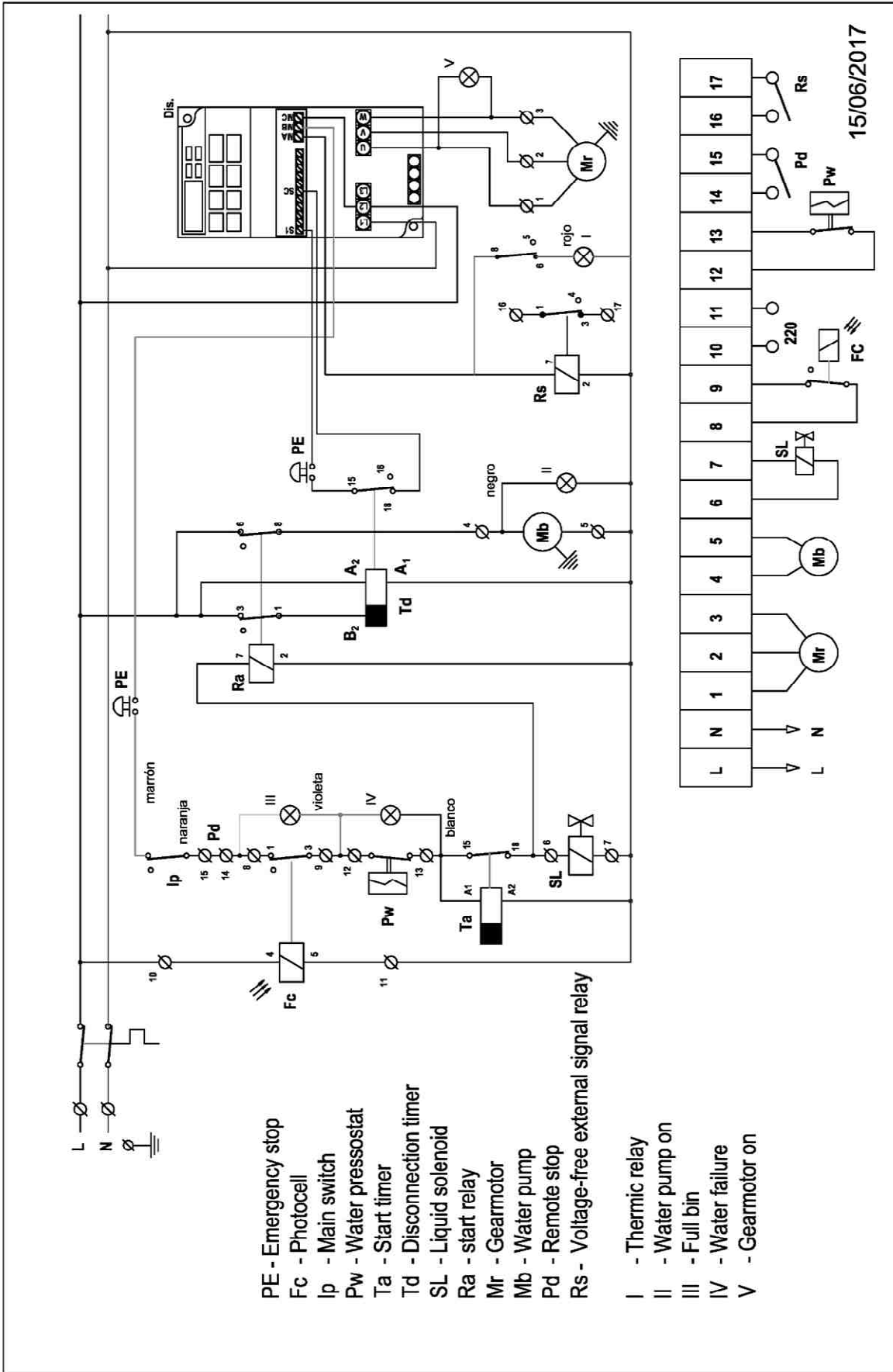



ПАРАМЕТРЫ

SCL 400 - SC4 00 / SCL 600 - SC 600

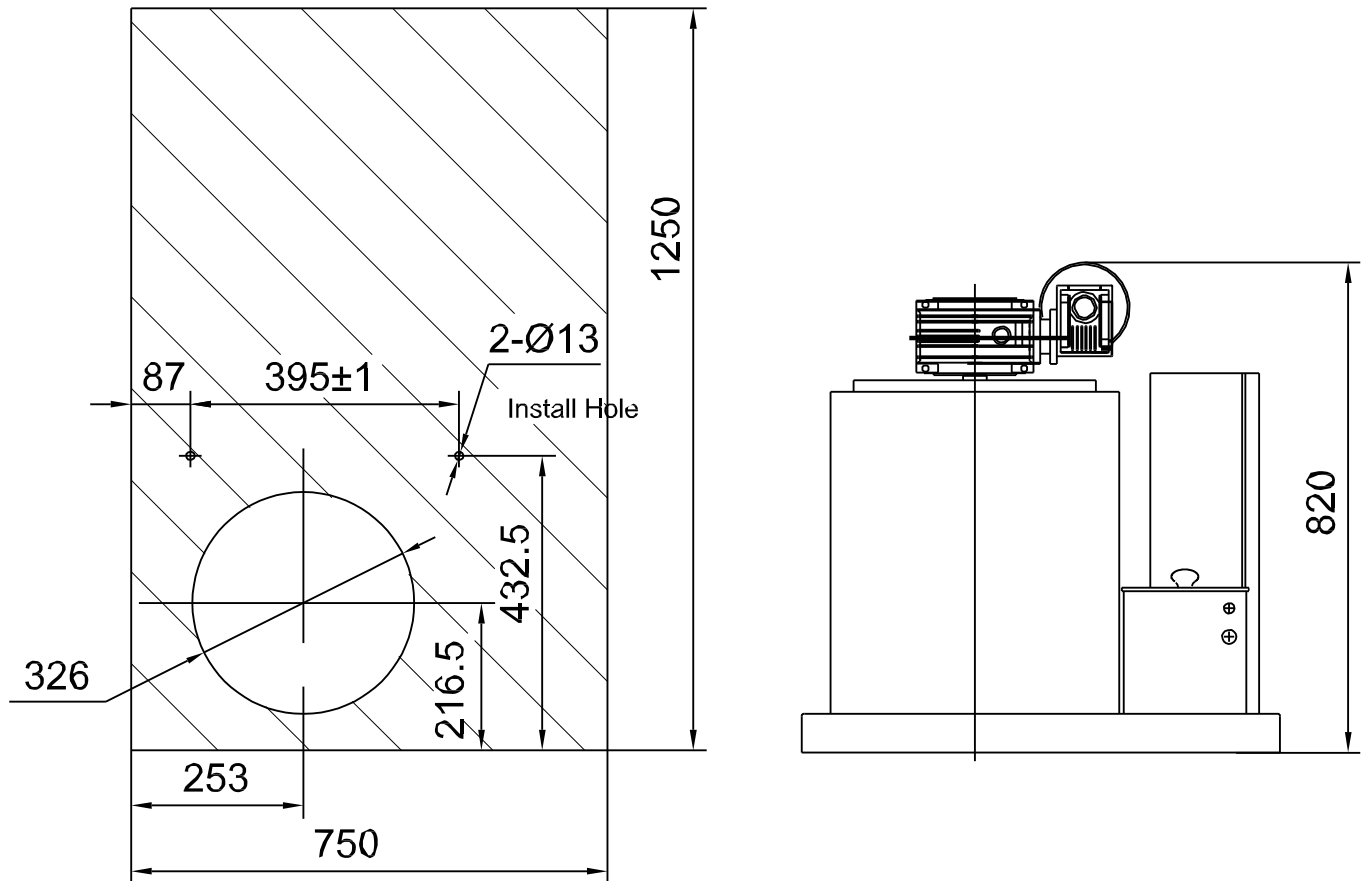

МОДЕЛЬ	400	600
ПРОИЗВОДСТВО	0,4Т	0,6Т
ОХЛАЖДЕНИЯ	R449A	
НАПРЯЖЕНИЯ	1425W	2350W
ТЕМПЕРАТУРА ВОЗДУХА	25°C	
ТЕМПЕРАТУРА ВОДА	16°C	
ВОДА	17 L/H	25 L/H
ПОДАЧА ВОДЫ	3/4 GAS	
ТРУБОПРОВОД РАЗГРУЗКИ	21mm	
ПОДКЛЮЧЕНИЕ К ЭЛЕКТРОСЕТИ	380/50Hz/3N	
РАЗМЕРЫ	1090x700x720	1250x750x820
ВЗВЕШИВАНИЕ	180	290
РАЗМЕР ВЫХОДНОГО ОТВЕРСТИЯ ЛЬДА	326mm	

**SCL 1T - SC 1TN / SCL 2T - SC 2TN / SCL 3T - SC 3TN**

Схема подключения труб и размеры выходов льда из машин, производительностью в 1-3 т.

ПОДКЛЮЧЕНИЕ ТРУБ

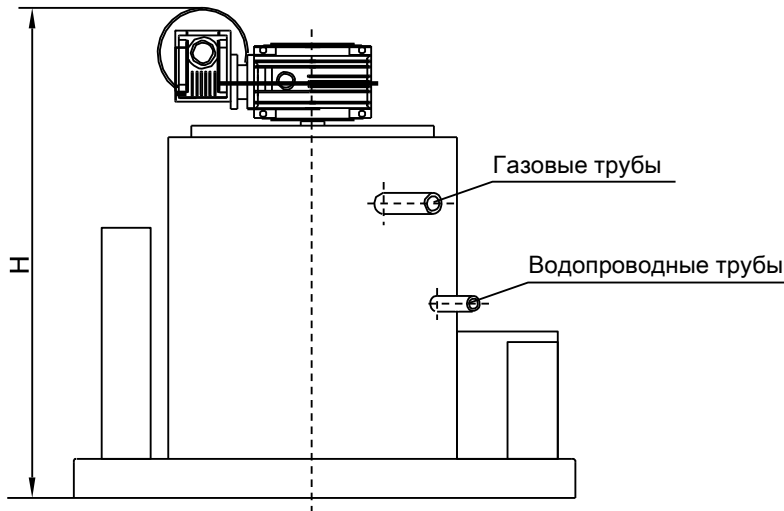

ПОДКЛЮЧЕНИЕ ТРУБ

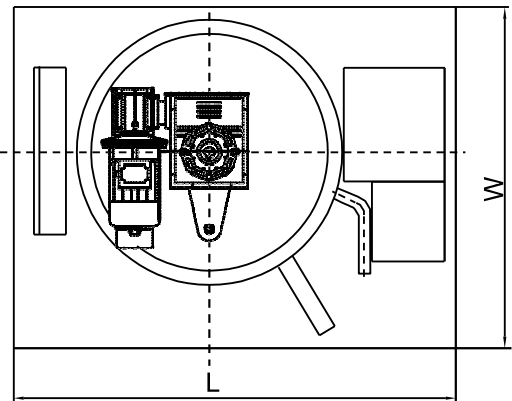

РАЗМЕР ВЫХОДНОГО ОТВЕРСТИЯ ЛЬДА

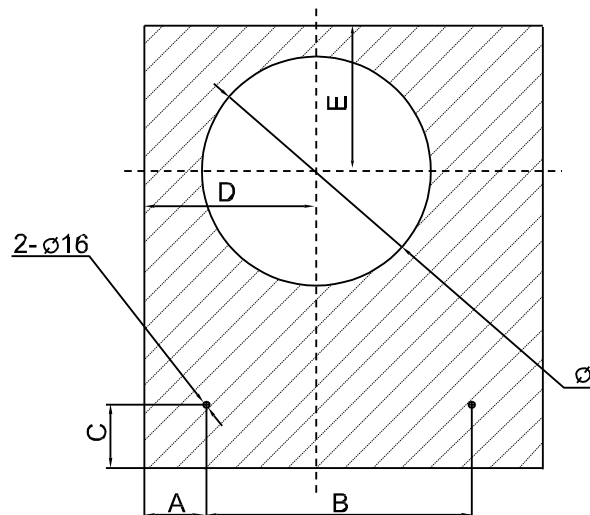

МОДЕЛЬ	A	B	C	D	E	L	W	H	Ø
<b>SCL 1T - SC 1TN</b>	150	750	198	490	310	1050	850	870	480
<b>SCL 2T - SC 2TN</b>	150	750	198	490	310	1050	850	1080	480
<b>SCL 3T - SC 3TN</b>	150	750	198	490	310	1050	850	1300	480

Схема подключения труб и размеры выходов льда из машин, производительностью в 3 т.

ПОДКЛЮЧЕНИЕ ТРУБ

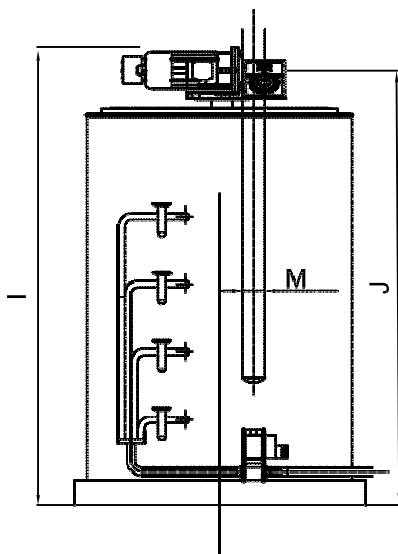

ПОДКЛЮЧЕНИЕ ТРУБ

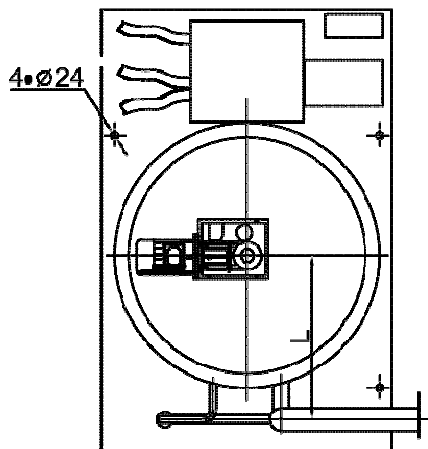

РАЗМЕР ВЫХОДНОГО ОТВЕРСТИЯ ЛЬДА

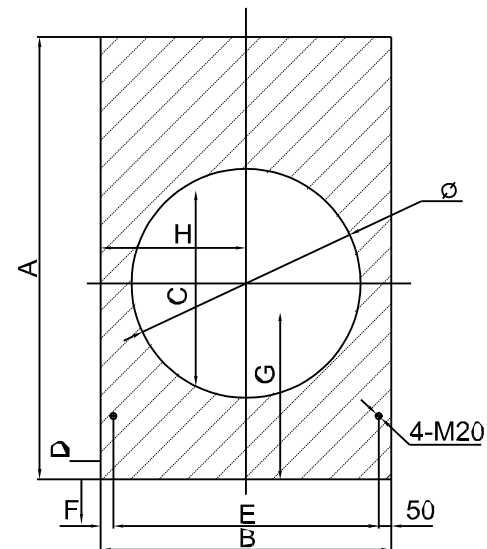

МОДЕЛЬ	A	B	C	D	E	F	G	H	I	J	L	M	Ø
SCL 5T - SC 5TN	1850	1150	1000±1	250	1050±1	50	775	575	1100	950	650	150	900
SCL 10T - SC10TN	1850	1150	1000±1	250	1050±1	50	775	575	1600	1500	650	150	900
SCL 15T - SC 15TN	2510	1800	1230±1	285	1700±1	50	900	900	2200	1950	960	250	1580
SCL 20T - SC 20TN	2510	1800	1230±1	285	1700±1	50	900	900	2400	2250	960	250	1580
SCL 25T - SC 25TN	2510	1800	1230±1	285	1700±1	50	900	900	2600	2450	960	250	1580
SCL 30T - SC 30TN	2835	2135	1514±1	280	2035±1	50	1067.5	1067.5	2700	2550	1150	250	1915
SCL 35T - SC 35TN	2835	2135	1514±1	280	2035±1	50	1067.5	1067.5	3200	3050	1150	250	1915

1. Таблица Производства

**SCL 400 - SC 400**

<b>Ta/Tw</b>	<b>5</b>	<b>10</b>	<b>15</b>	<b>20</b>	<b>26</b>	<b>32</b>	<b>38</b>
<b>10</b>	460	450	440	410	360	340	300
<b>25</b>	420	410	400	370	330	290	250
<b>30</b>	350	340	330	300	260	200	200
<b>38</b>	320	310	290	260	220	180	150

**SCL 600 - SC 600**

<b>Ta/Tw</b>	<b>5</b>	<b>10</b>	<b>15</b>	<b>20</b>	<b>26</b>	<b>32</b>	<b>38</b>
<b>10</b>	680	670	640	610	560	550	500
<b>25</b>	640	610	600	580	550	530	510
<b>30</b>	560	540	530	500	480	460	450
<b>38</b>	500	490	480	460	440	430	400

**SCL 1T - SC 1TN**

<b>Ta/Tw</b>	<b>5</b>	<b>10</b>	<b>15</b>	<b>20</b>	<b>26</b>	<b>32</b>	<b>38</b>
<b>10</b>	1200	1100	1050	1000	900	830	750
<b>25</b>	1100	1000	950	900	850	780	690
<b>30</b>	900	950	850	800	680	600	580
<b>38</b>	880	850	780	700	620	580	500

**SCL 2T - SC 2TN**

<b>Ta/Tw</b>	<b>5</b>	<b>10</b>	<b>15</b>	<b>20</b>	<b>26</b>	<b>32</b>	<b>38</b>
<b>10</b>	2350	2300	2100	1900	1800	1700	1500
<b>25</b>	2200	2100	1900	1850	1700	1500	1300
<b>30</b>	1900	1800	1650	1500	1300	1200	1100
<b>38</b>	1700	1650	1600	1400	1250	1000	900

**SCL 3T - SC 3TN**

<b>Ta/Tw</b>	<b>5</b>	<b>10</b>	<b>15</b>	<b>20</b>	<b>26</b>	<b>32</b>	<b>38</b>
<b>10</b>	3400	3300	3200	3000	2700	2500	2200
<b>25</b>	3300	3200	3000	2800	2500	2300	2000
<b>30</b>	2900	2700	2500	2300	2000	1800	1700
<b>38</b>	2600	2500	2400	2100	1900	1700	1580

**SCL 5T - SC 5TN**

<b>Ta/Tw</b>	<b>5</b>	<b>10</b>	<b>15</b>	<b>20</b>	<b>26</b>	<b>32</b>	<b>38</b>
<b>10</b>	5600	5500	5200	5000	4600	4200	3800
<b>25</b>	5400	5300	5000	4600	4300	3900	3400
<b>30</b>	4900	4600	4300	3900	3400	3000	2900
<b>38</b>	4400	4300	4000	3600	3200	2900	2500

**SCL 10T - SC 10TN**

<b>Ta/Tw</b>	<b>5</b>	<b>10</b>	<b>15</b>	<b>20</b>	<b>26</b>	<b>32</b>	<b>38</b>
<b>10</b>	11500	11200	10900	10000	9000	8300	7500
<b>25</b>	10900	10700	10000	9200	8500	7800	6900
<b>30</b>	9900	9000	8500	7900	7800	6000	5500
<b>38</b>	8700	8500	8000	7100	6300	5900	5700

## ПРИЕМ МАШИНЫ

Осмотрите внешнюю упаковку. В случае неполадок, **ПРЕДЪЯВИТЕ СООТВЕТСТВУЮЩИЕ ТРЕБОВАНИЯ (УВЕДОМЛЕНИЯ) К КУРЬЕРУ**. Чтобы подтверждать существование неполадок (убытков), **РАСПАКУЙТЕ ОБОРУДОВАНИЕ В ПРИСУТСТВИИ КУРЬЕРА** и заявите любое повреждение на оборудовании на документе приема, или на отдельном документе. С 1 мая 1998 вводит европейские стандарты по доставке упаковкой и выплаты утрит, вставляя “Зеленый Ярлык” на все их пакеты (посылки).

Всегда указывайте номер оборудования и модель. Этот номер напечатан в трех местах:

### 1) Упаковка

На внешней стороне упаковки содержится ярлык с номером производителя (1).

### 2) Внешность оборудования

На обратной стороне оборудования крепиться ярлык с теми же самыми данными как и на упаковке (1).

### 3) Внешность оборудования

Табличка С Фамилией. На обратной стороне оборудования.

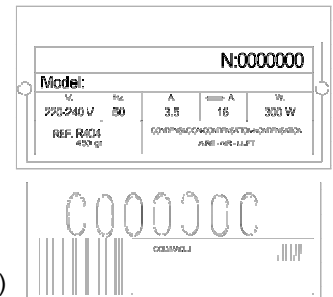

(1)

Проверьте, что оборудование включает полный инсталляционный комплект:

- Ледяной скребок и 3/4 газовая труба, два фильтра и руководство по использованию.
- Трубопровод разгрузки

**ПРЕДОСТЕРЕЖЕНИЕ: ВСЕ УПАКОВОЧНЫЕ ЭЛЕМЕНТЫ** (полиэтиленовые пакеты, картонные коробки и деревянные поддоны) **ДОЛЖНЫ ХРАНИТЬСЯ ВНЕ ДОСЯГАЕМОСТИ ДЕТЕЙ, ПОСКОЛЬКУ ОНИ - ИСТОЧНИК ПОТЕНЦИАЛЬНОЙ ОПАСНОСТИ.**

## УСТАНОВКА

### 1. Условия установки

Розетки и кабели должны соответствовать местным стандартам для электрических машин и требованиям, указанном на табличке с характеристиками машины.

Воздушный выключатель должен устанавливаться напрямую и иметь подключение от линии напряжения остальных частей машины. Заземление должно устанавливаться в указанных местах на платформе основания или в соответствии с принятыми стандартами.

Водоснабжение должно быть обеспечено (давление от 0,15 до 0,5 МПа). Желательно, чтобы подача воды была установлена рядом с машиной. Аналогичным образом, подача и слив воды должны быть независимыми друг от друга.

Льдогенератор не должен находиться в закрытых помещениях, вблизи источников тепла или возле входных/выходных дверей.

Для того, чтобы обеспечить качество льда, персонал, ответственный за работу установки, должен установить соответствующие фильтры для воды.

## 2. Процесс установки

Это оборудование должно подниматься при помощи четырех крюков, расположенных на платформе (легкое оборудование), либо на верхней части испарителя (тяжелое оборудование). Размещение машины над хранилищем для льда должно производиться с предельной осторожностью. Для правильного подъема тяжелого оборудования, установите тросы так, как показано на Рисунке 2

ПРАВИЛЬНЫЙ ПОДЪЕМ

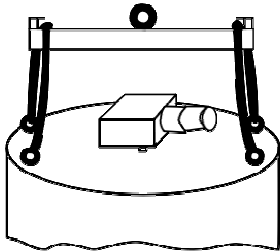

НЕПРАВИЛЬНЫЙ ПОДЪЕМ

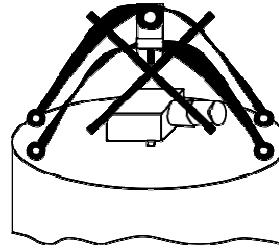

## ЗАПУСК

### 1. Предыдущая Проверка

- a) Оборудование выровнено?
- b) Напряжение и частота - те же самые, как и указано в спецификации?
- c) неполадки проверены и устранены?

	Минимально допустимое значение	Максимально допустимое значение
Температура воздуха	5°	40°
Температура воды	5°	35°
Водяное давление	1,5kg/cm2	5kg/cm2
Максимально допустимое отклонение напряжения	-10%	6%

ОТМЕТЬТЕ: В случае, если давление воды на входе выше чем 5 Bar, установите преобразователь давления.

### ПРЕДУПРЕЖДЕНИЕ

Безопасность и надежность розетки. Соответствие напряжения и частоты.

### 2. Запуск машины

Откройте воду и заполните бак. Убедитесь, что поплавковый клапан закрывается автоматически, когда уровень воды достигает указанного уровня.

Во время операции проверки, главный воздушный выключатель(K1) должен находиться в положении "ON" до общего выключателя (см. Рисунок 5). Включите Пуск/Стоп для того, чтобы началась предварительная стадия загрузки длительностью в 5 минут (переключатель мигает). После этого автоматически включиться мотор-редуктор и водяной насос через свои механизмы контроля. Убедитесь, что (1) шпindelъ вращается в правильном направлении и что находится в нормальном состоянии;(2) распределительная платформа воды находится на одном уровне с красной отметкой и вода подается нормально через его трубы. В случае если некоторые из выше упомянутых операций не выполняются, остановите машину путем переключения Пуск/Стоп.

### 3. Остановка

Когда выключатель «Пуск/Стоп» переключиться в положение OFF, водяной насос и соленоидный клапан немедленно отключаются. Мотор-редуктор продолжает работать в течение 3 минут после этого, для того чтобы оставшийся внутри испарителя лед подался в накопитель. Теперь, выключатель воздушной системы должен перейти в положение OFF до истечения этих 3 минут.

#### Остановка в связи с сигналом тревоги

Остановка в связи с сигналом о заполнении льдом (обычная остановка): Когда микропроцессор на панели управления обнаружит, что хранилище заполнено льдом, осуществиться следующая программа: сначала отключатся водяной насос и соленоидные клапаны и, спустя 1 минуту, отключится мотор-редуктор. В то же время включится световой сигнал о заполнении хранилища. В этот момент система находится в режиме ожидания. После удаления льда из хранилища, система автоматически перейдет к нормальному функционированию.

## ТЕХНИЧЕСКОЕ ОБСЛУЖИВАНИЕ И ЧИСТКА ЛЬДОГЕНЕРАТОРА

### ВНИМАНИЕ:

Не проводите чистку и техническое обслуживание машины, без ее предварительного отключения из сети и водопроводной системы.

Очень важно проводить надлежащее тех. обслуживание льдогенератора в целях максимального повышения ее характеристик и срока эксплуатации. Все процедуры по чистке машины и ее тех. обслуживанию должны выполняться специалистами, прошедшими обучение в ITV.

1. Качество воды должно быть гарантировано. Следует регулярно чистить бак с водой и трубы для его водоснабжения, чтобы улучшить циркуляцию. Не должно быть каких-либо утечек из труб.
2. Необходимо проводить регулярные инспекции лотка для подачи воды, который должен находиться на одном уровне с красной отметкой. Этот лоток можно регулировать посредством водяного клапана, который находится рядом с распределяющим лотком, для того чтобы излишки воды попадали в бак со льдом.
3. Необходимо проводить регулярные инспекции подсоединений на предмет их фиксации. Также, необходимо проверять состояние заземления, его изоляцию и возможные повреждения.
4. Необходимо проводить регулярные инспекции труб охлаждения и их клапанов для предотвращения утечек.
5. необходимо обеспечить надлежащую очистку основных частей, таких как: мотор-редуктор и панель управления.
6. необходимо проводить регулярные инспекции шпинделя и его расстоянии от испарителя.
7. Необходимо смазывать маслом коробку с зап. частями и регулярно проверять их.
8. Электромагнитные съемные клапаны.

Необходимо регулярно смазывать поверхности и винты антикоррозийным маслом для обеспечения надлежащего функционирования и предотвращения появления ржавчины. Если они болты - ржавые, сначала удалите слой ржавчины, а затем приступите к их отвинчиванию или завинчиванию.



ПЕРЕЧЕНЬ НЕИСПРАВНОСТЕЙ

Неисправность	Возможные причины	Рекомендации по устранению неисправности
Оборудование находится в нерабочем состоянии	Главный выключатель в позиции «ВЫКЛ.»	Перевести выключатель в позицию «ВКЛ.»
(1) Не горит индикатор электропитания	Отсутствует соединение	Проверить проводку
(2) Горит индикатор уровня льда	Неправильно работает датчик льда	Очистить или заменить датчик льда
(3) Горит индикатор низкого уровня воды	Забиты фильтры	Очистить или заменить фильтры
	Недостаточное давление воды	
Недостаточная выработка льда	Регулирующий клапан заблокирован или не отрегулирован	Проверить или заменить поплавков
	Низкий уровень воды в баке	Отрегулировать поплавков для регуляции уровня воды
	Утечка хладагента	Устранить утечку газа и пополнить уровень хладагента
Оборудование не вырабатывает лед	Вода не поступает в испаритель	Проверить работу насоса или заменить его
	Мотор-редуктор остановлен	Проверить работу мотор-редуктора или заменить его
Сильный шум в мотор-редукторе	Вал двигателя поврежден, или произошла утечка смазочного вещества	Проверить, насколько серьезна неисправность, и (или) выполнить замену
	Зубья колеса на валу сильно изношены	

**D** In Übereinstimmung mit den Anforderungen der Europäischen Richtlinie 2002/96/EG über Elektro- und Elektronik-Altgeräte (WEEE) ist vorliegendes Gerät mit einer Markierung versehen. Sie leisten einen positiven Beitrag für den Schutz der Umwelt und die Gesundheit des Menschen, wenn Sie dieses Gerät einer gesonderten Abfallsammlung zuführen. Im unsortierten Siedlungsmüll könnte ein solches Gerät durch unsachgemäße Entsorgung negative Konsequenzen nach sich ziehen. Auf dem Produkt oder der beiliegenden Produktdokumentation ist

folgendes Symbol  einer durchgestrichenen Abfalltonne abgebildet. Es weist darauf hin, dass eine Entsorgung im normalen Haushaltsabfall nicht zulässig ist. Entsorgen Sie dieses Produkt im Recyclinghof mit einer getrennten Sammlung für Elektro- und Elektronikgeräte.

Die Entsorgung muss gemäß den örtlichen Bestimmungen zur Abfallbeseitigung erfolgen.

Bitte wenden Sie sich an die zuständigen Behörden Ihrer Gemeindeverwaltung, an den lokalen Recyclinghof für Haushaltsmüll oder an den Händler, bei dem Sie dieses Gerät erworben haben, um weitere Informationen über Behandlung, Verwertung und Wiederverwendung dieses Produkts zu erhalten.

**GB** This appliance is marked according to the European directive 2002/96/EC on Waste Electrical and Electronic Equipment (WEEE). By ensuring this product is disposed of correctly, you will help prevent potential negative consequences for the environment and human health, which could otherwise be caused by inappropriate waste handling of this product.

The symbol  on the product, or on the documents accompanying the product, indicates that this appliance may not be treated as household waste. Instead it shall be handed over to the applicable collection point for the recycling of electrical and electronic equipment.

Disposal must be carried out in accordance with local environmental regulations for waste disposal.

For more detailed information about treatment, recovery and recycling of this product, please contact your local city office, your household waste disposal service or the shop where you purchased the product.

**F** Cet appareil porte le symbole du recyclage conformément à la Directive Européenne 2002/96/CE concernant les Déchets d'Équipements Électriques et Électroniques (DEEE ou WEEE). En procédant correctement à la mise au rebut de cet appareil, vous contribuerez à empêcher toute conséquence nuisible pour l'environnement et la santé de l'homme.

Le symbole  présent sur l'appareil ou sur la documentation qui l'accompagne indique que ce produit ne peut en aucun cas être traité comme déchet ménager. Il doit par conséquent être remis à un centre de collecte des déchets chargé du recyclage des équipements électriques et électroniques.

Pour la mise au rebut, respectez les normes relatives à l'élimination des déchets en vigueur dans le pays d'installation.

Pour obtenir de plus amples détails au sujet du traitement, de la récupération et du recyclage de cet appareil, veuillez vous adresser au bureau compétent de votre commune, à la société de collecte des déchets ou directement à votre revendeur.

**NL** Dit apparaat is voorzien van het merkteken volgens de Europese richtlijn 2002/96/EG inzake Afgedankte elektrische en elektronische apparaten (AEEA).

Door ervoor te zorgen dat dit product op de juiste manier als afval wordt verwerkt, helpt u mogelijk negatieve consequenties voor het milieu en de menselijke gezondheid te voorkomen die anders zouden kunnen worden veroorzaakt door onjuiste verwerking van dit product als afval.

Het symbool  op het product of op de bijbehorende documentatie geeft aan dat dit product niet als huishoudelijk afval mag worden behandeld. In plaats daarvan moet het worden afgegeven bij een verzamelpunt voor recycling van elektrische en elektronische apparaten.

Afdanking moet worden uitgevoerd in overeenstemming met de plaatselijke milieuvoorschriften voor afvalverwerking.

Voor nadere informatie over de behandeling, terugwinning en recycling van dit product wordt u verzocht contact op te nemen met het stadskantoor in uw woonplaats, uw afvalophaaldienst of de winkel waar u het product heeft aangeschaft.

**E** Este aparato lleva el marcado CE en conformidad con la Directiva 2002/96/EC del Parlamento Europeo y del Consejo sobre residuos de aparatos eléctricos y electrónicos (RAEE). La correcta eliminación de este producto evita consecuencias negativas para el medioambiente y la salud.

El símbolo  en el producto o en los documentos que se incluyen con el producto, indica que no se puede tratar como residuo doméstico. Es necesario entregarlo en un punto de recogida para reciclar aparatos eléctricos y electrónicos.

Deséchelo con arreglo a las normas medioambientales para eliminación de residuos.

Para obtener información más detallada sobre el tratamiento, recuperación y reciclaje de este producto, póngase en contacto con el ayuntamiento, con el servicio de eliminación de residuos urbanos o la tienda donde adquirió el producto.

**P** Este aparelho está classificado de acordo com a Directiva Europeia 2002/96/EC sobre Resíduos de equipamento eléctrico e electrónico (REEE).

Ao garantir a eliminação adequada deste produto, estará a ajudar a evitar potenciais consequências negativas para o ambiente e para a saúde pública, que poderiam derivar de um manuseamento de desperdícios inadequado deste produto.

O símbolo  no produto, ou nos documentos que acompanham o produto, indica que este aparelho não pode receber um tratamento semelhante ao de um desperdício doméstico.

Pelo contrário, deverá ser depositado no respectivo centro de recolha para a reciclagem de equipamento eléctrico e electrónico. A eliminação deverá ser efectuada em conformidade com as normas ambientais locais para a eliminação de desperdícios.

Para obter informações mais detalhadas sobre o tratamento, a recuperação e a reciclagem deste produto, contacte o Departamento na sua localidade, o seu serviço de eliminação de desperdícios domésticos ou a loja onde adquiriu o produto.

**I** Questo apparecchio è contrassegnato in conformità alla Direttiva Europea 2002/96/EC, Waste Electrical and Electronic Equipment (WEEE).

Assicurandosi che questo prodotto sia smaltito in modo corretto, l'utente contribuisce a prevenire le potenziali conseguenze negative per l'ambiente e la salute.

Il simbolo  sul prodotto o sulla documentazione di accompagnamento indica che questo prodotto non deve essere trattato come rifiuto domestico ma deve essere consegnato presso l'adeguato punto di raccolta per il riciclaggio di apparecchiature elettriche ed elettroniche.

Disfarsene seguendo le normative locali per lo smaltimento dei rifiuti.

Per ulteriori informazioni sul trattamento, recupero e riciclaggio di questo prodotto, contattare l'adeguato ufficio locale, il servizio di raccolta dei rifiuti domestici o il negozio presso il quale il prodotto è stato acquistato.

**GR** Αυτή η συσκευή φέρει σημάδι σύμφωνα με την Ευρωπαϊκή οδηγία 2002/96/ΕΕ σχετικά με Απορριπτόμενα Ηλεκτρικά και Ηλεκτρονικά εξαρτήματα (WEEE).

Εξασφαλίζοντας ότι το προϊόν αυτό απορριπτείται σωστά, θα βοηθήσετε στην πρόληψη πιθανά αρνητικών επιπτώσεων για το περιβάλλον και την ανθρώπινη υγεία, οι οποίες θα μπορούσαν να δημιουργηθούν από τον ακατάλληλο χειρισμό αυτού του προϊόντος ως απόρριμμα.

Το σύμβολο  πάνω στο προϊόν, ή στα έγγραφα που συνοδεύουν το προϊόν, υποδεικνύει ότι αυτή η συσκευή δεν μπορεί να θεωρηθεί οικιακό απόρριμμα. Αντί γι αυτό θα πρέπει να παραδοθεί στο κατάλληλο σημείο περισυλλογής για την ανακύκλωση των ηλεκτρικών και ηλεκτρονικών εξαρτημάτων.

Διαλύστε το τηρώντας την τοπική νομοθεσία για τη διάθεση των απορριμμάτων.

Για πιο λεπτομερείς πληροφορίες σχετικά με την επεξεργασία, την περισυλλογή και την ανακύκλωση αυτού του προϊόντος, παρακαλούμε επικοινωνήστε με το αρμόδιο γραφείο της τοπικής σας αυτοδιοίκησης, την τοπική σας υπηρεσία αποκλιμάκωσης οικιακών απορριμμάτων ή το κατάστημα όπου αγοράσατε αυτό το προϊόν.

**S** Denna produkt är märkt enligt EG-direktiv 2002/96/EEC beträffande elektriskt och elektroniskt avfall (Waste Electrical and Electronic Equipment, WEEE).



Genom att säkerställa en korrekt kassering av denna produkt bidrar du till att förhindra potentiella, negativa konsekvenser för vår miljö och vår hälsa, som annars kan bli följden om produkten inte hanteras på rätt sätt.

Symbolen  på produkten, eller i medföljande dokumentation, indikerar att denna produkt inte får behandlas som vanligt hushållsavfall. Den skall i stället lämnas in på en lämplig uppsamlingsplats för återvinning av elektriskt och elektronisk utrustning.



Produkten måste kasseras enligt lokala miljöbestämmelser för avfallshantering.

För mer information om hantering, återvinning och återanvändning av denna produkt, var god kontakta de lokala myndigheterna, ortens sophanteringstjänst eller butiken där produkten inhandlades.



**N** Dette apparatet er merket i samsvar med EU-direktiv 2002/96/EC om afhending av elektrisk og elektronisk utstyr (Waste Electrical and Electronic Equipment - WEEE). Forsikre deg om at dette produktet blir avhendet på korrekt vis, slik at det ikke kan utgjøre noen helse- eller miljørisiko.

 Symbolet  på produktet eller på dokumentene som følger med det, viser at dette produktet ikke må behandles som husholdningsavfall. Lever det til et autorisert mottak for resirkulering av elektrisk og elektronisk utstyr. Avhending må skje iht. de lokale renovasjonsforskriftene. For nærmere informasjon om håndtering, kassering og resirkulering av dette produktet, kontakt kommunen, renovasjonsvesenet eller forretningen der du anskaffet det.



**DK** Dette produkt er merket i henhold til EU-direktiv 2002/96/EF om Kasseret elektrisk og elektronisk utstyr (WEEE). Ved at sikre, at dette produkt bliver skrottet korrekt, hjælper man med til at forhindre potentielle, negative konsekvenser for miljøet og folkesundheden, der kunne opstå gennem uhensigtsmæssig bortskaftelse af dette produkt.

 Symbolet  på produktet eller på dokumenterne, der ledsager produktet, angiver, at produktet ikke må bortskaftes sammen med husholdningsaffaldet. Det skal i stedet afleveres på en genbrugsstation for elektrisk og elektronisk udstyr. Det skal skrotes i henhold til gældende lokale miljøregler for bortskaftelse af affald. For yderligere oplysninger om håndtering, genvinding og genbrug af dette produkt bedes man kontakte de lokale myndigheder, renovationsselskabet eller forretningen, hvor produktet er købt.



**FIN** Tämä laite on merkitty WEEE-direktiivin (Waste Electrical and Electronic Equipment) 2002/96/EC mukaisesti. Varmistamalla, että tuote poistetaan käytöstä asianmukaisesti, voidaan auttaa estämään sellaiset ympäristö- ja terveyshaitat, jotka saattaisivat aiheutua jätteiden asiattomasta käsittelystä.

 Symboli  tuotteessa tai sen dokumentaatiossa tarkoittaa, ettei laitetta saa hävittää kotitalousjätteiden mukana. Sen sijaan tuote on toimitettava sähkö- ja elektroniikkakomponenttien keräys- ja kierrätyspisteeseen. Laitteen käytöstäpoiston suhteen on noudatettava paikallisia jätehuoltomääräyksiä. Lisätietoja tuotteen käsittelystä, talteenotosta ja kierrätyksestä saa kaupungin- tai kunnanvirastosta, paikallisesta jätehuoltoilikkeestä tai liikkeestä, josta tuote ostettiin.



**PL** Niniejsze urządzenie posiada oznaczenia zgodnie z Dyrektywą Europejską 2002/96/EC w sprawie zużytego sprzętu elektrycznego i elektronicznego (WEEE). Zapewniając prawidłowe złomowanie niniejszego urządzenia przyczynią się Państwo do ograniczenia ryzyka wystąpienia negatywnego wpływu produktu na środowisko i zdrowie ludzi, które mogłoby zaistnieć w przypadku niewłaściwej utylizacji urządzenia.

 Symbol  umieszczony na produkcie lub na dołączonych do niego dokumentach oznacza, że niniejszy produkt nie jest klasyfikowany jako odpad z gospodarstwa domowego. Urządzenie, w celu jego złomowania, należy zdać w odpowiednim punkcie utylizacji odpadów w celu recyklingu komponentów elektrycznych i elektronicznych. Urządzenie należy złomować zgodnie z lokalnymi przepisami dot. utylizacji odpadów. Dodatkowe informacje na temat utylizacji, złomowania i recyklingu opisywanego urządzenia można uzyskać w lokalnym urzędzie miasta, w miejskim przedsiębiorstwie utylizacji odpadów lub w sklepie, w którym produkt został zakupiony.

**CZ** Tento spotřebič je označen v souladu s evropskou směrnicí 2002/96/ES o likvidaci elektrického a elektronického zařízení (WEEE). Zajištěním správné likvidace tohoto výrobku pomůžete zabránit případným negativním důsledkům na životní prostředí a lidské zdraví, ke kterým by nevhodnou likvidací tohoto výrobku mohlo dojít.

 Symbol  na výrobku nebo na dokumentech přiložených k výrobku udává, že tento spotřebič nepatří do domácího odpadu. Spotřebič je nutné odvézt do sběrného místa pro recyklaci elektrického a elektronického zařízení. Likvidace musí být provedena v souladu s místními předpisy o ochraně životního prostředí, které se týkají likvidace odpadu. Podrobnější informace o zpracování, rekuperaci a recyklaci tohoto výrobku zjistíte u příslušného místního úřadu, služby pro likvidaci domovního odpadu nebo v obchodě, kde jste výrobek zakoupili.



**SK** Tento spotřebič je označen v súlade s Európskou smernicou 2002/96/ES o likvidácii elektrických a elektronických zariadení (WEEE). Zabezpečením, že tento výrobok bude zlikvidovaný správnym spôsobom, pomôžete predchádzať potenciálnym negatívnym dopadom na životné prostredie a ľudské zdravie, ktoré by sa v inom prípade mohli vyskytnúť pri nevhodnom zaobchádzaní pri likvidácii tohto výrobku.

 Symbol  na výrobku alebo na sprievodných dokumentoch znamená, že s týmto výrobkom sa nesmie zaobchádzať ako s domovým odpadom. Naopak, treba ho odovzdať v zbernom stredisku na recykláciu elektrických alebo elektronických zariadení. Likvidácia musí byť vykonaná v súlade s predpismi na ochranu životného prostredia pre likvidáciu odpadov. Podrobnejšie informácie o zaobchádzaní, regenerácii a recyklácii tohto výrobku si vyžiadať na Vašom miestnom úrade, v zberných surovinách alebo v obchode, kde ste výrobok kúpili.



**H** A készüléken található jelzés megfelel az elektromos és elektronikus berendezések hulladékaírói szótól 2002/96/EK európai irányelvben (WEEE) foglalt előírásoknak. A hulladékká vált termék szabályszerű elhelyezésével Ön segít elkerülni a környezettel és az emberi egészséggel kapcsolatos azon esetleges negatív következményeket, amelyeket a termék nem megfelelő hulladékkezelése egyébként okozhatna. A terméken vagy a termékhez mellékelte dokumentumokon feltüntetett

 jelzés arra utal, hogy ez a termék nem kezelhető háztartási hulladékként. Ehelyett a terméket a villamos és elektronikus berendezések újrahasznosítását végző telephelyek valamelyikén kell leadni. Kiselejtezőskor a hulladékéltávolításra vonatkozó helyi környezetvédelmi előírások szerint kell eljárni. A termék kezelésével, hasznosításával és újrahasznosításával kapcsolatos bővebb tájékoztatásért forduljon a lakóhelye szerinti polgármesteri hivatalhoz, a háztartási hulladékok kezelését végző társasághoz vagy ahhoz a bolthoz, ahol a terméket vásárolta.



**RUS** Данное изделие промаркировано в соответствии с Европейской директивой 2002/96/EC по утилизации электрического и электронного оборудования (WEEE). Обеспечив правильную утилизацию данного изделия, Вы можете предотвратить потенциальные негативные последствия для окружающей среды и здоровья человека, которые могли бы иметь место в противном случае.

 Символ  на самом изделии или сопроводительной документации указывает, что при утилизации данного изделия с ним нельзя обращаться как с обычными бытовыми отходами. Вместо этого, его следует сдавать в соответствующий пункт приемки электрического и электронного оборудования для последующей утилизации. Сдача на слом должна производиться в соответствии с местными правилами по утилизации отходов. За более подробной информацией о правилах обращения с такими изделиями, их утилизации и переработки обращайтесь в местные органы власти, в службу по утилизации отходов или в магазин, в котором Вы приобрели данное изделие.

**BG** Този уред е маркиран в съответствие с Европейска директива 2002/96/EO "Електрическо и електронно оборудване за отпадъци" (WEEE). Като се погрижите това изделие да бъде изхвърлено по правилен начин, вие ще помогнете за предотвратяване на възможните негативни последици за околната среда и здравето на хората, което в противен случай може да бъде предизвикано от неправилно изхвърляне на това изделие.

 Символът  върху изделието или върху документите, приложени към изделието, показва, че това изделие не бива да се третира като битови отпадъци. Вместо това, то трябва да се предава в специализиран пункт за рециклиране на електрическо и електронно оборудване. При изхвърлянето му спазвайте местните норми за изхвърляне на отпадъци. За по-подробна информация за третирането, възстановяването и рециклирането на това изделие се обърнете към вашата местна градска управа, към вашата служба за изхвърляне на битови отпадъци или към магазина, откъдето сте закупили изделието.

**RO** Acest aparat este marcat în conformitate cu Directiva Europeană 2002/96/CE referitoare la Deșeurile de Echipament Electric și Electronic (WEEE). Asigurându-vă că acest produs este eliminat în mod corect, contribuiți la prevenirea potențialelor consecințe negative asupra mediului înconjurător și sănătății persoanelor, consecințe care ar putea fi provocate de aruncarea necorespunzătoare la gunoi a acestui produs.

 Simbolul  de pe produs, sau de pe documentele care însoțesc produsul, indică faptul că acesta nu poate fi aruncat împreună cu deșeurile menajere. Trebuie predat la punctul de colectare corespunzător, pentru reciclarea echipamentului electric și electronic. Aruncarea la gunoi a aparatului trebuie făcută în conformitate cu normele locale pentru eliminarea deșeurilor. Pentru informații mai detaliate privind eliminarea, valorificarea și reciclarea acestui produs, vă rugăm să contactați administrația locală, serviciul de eliminare a deșeurilor menajere sau magazinul de unde ați cumpărat produsul.